

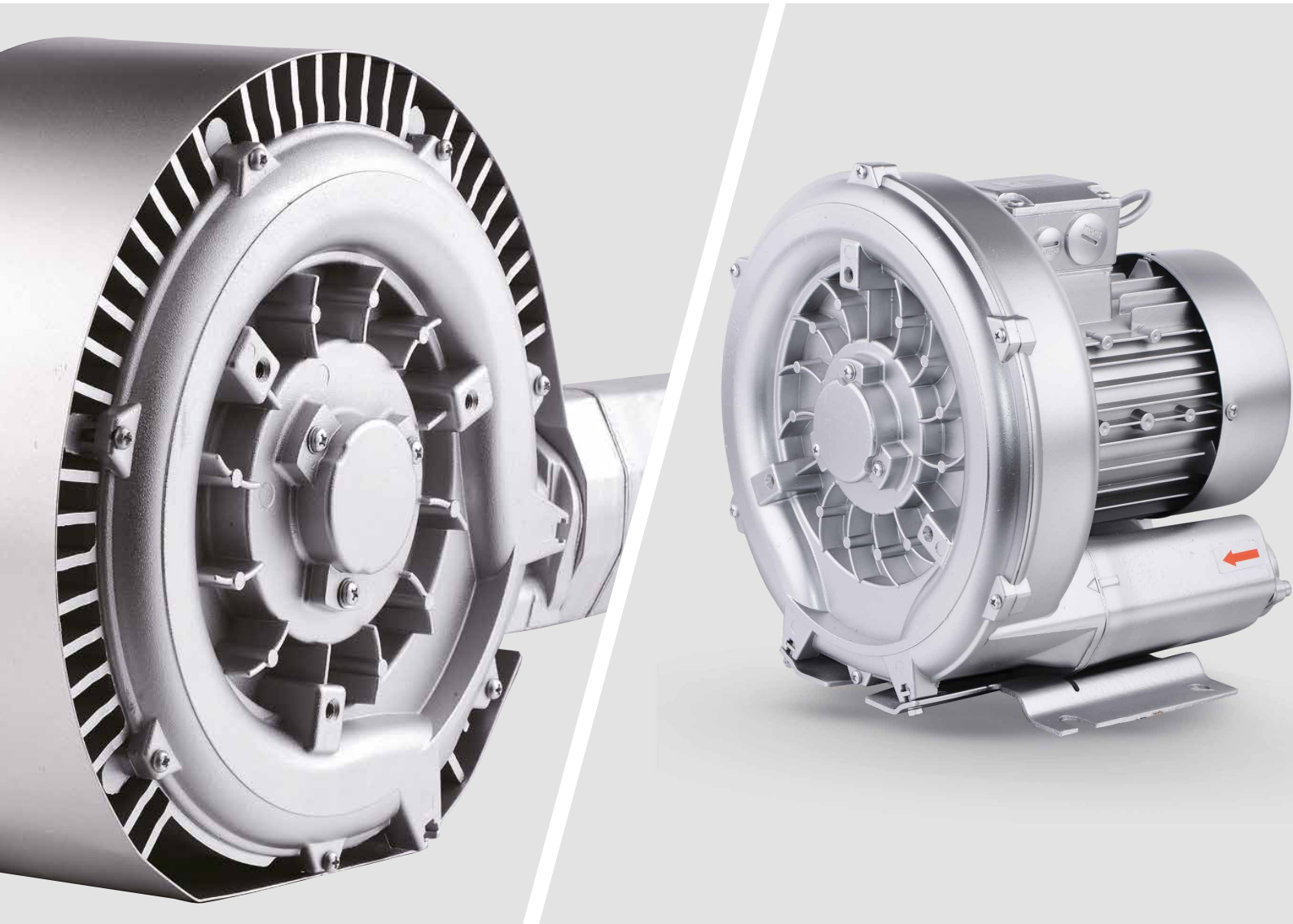

Blowers

Blowers à canal latéral et pompes à vide



Your Choice,
Our Commitment

La gamme de blowers à canal latéral de SEKO offre des solutions de déplacement d'air idéales pour de nombreuses applications

Les blowers à canal latéral sont le premier choix dans de nombreux projets d'automatisation sur des applications nécessitant de grands volumes d'air propre et sec à basse pression et sous vide. SEKO propose un produit d'installation facile, comme l'ensemble de sa gamme, et silencieux, tout en étant faiblement énergivore.

Blowers à canal latéral et pompes à vide

Les blowers à canal latéral, fonctionnant aussi bien en aspiration (pompe à vide) qu'en compression (blower), **sont conçus pour une utilisation continue**. L'impulseur, monté directement sur l'arbre du moteur, pour une compression optimale sans frottement, et la forme particulière du corps, forment le canal latéral. Les blowers à canal latéral sont en alliage d'aluminium, **pour garantir une résistance maximum, et permettre une manutention aisée**.

Aucune lubrification n'est nécessaire, parce qu'il n'y a pas de contact entre les parties fixes et mobiles.

Le fluide pompé est aspiré, puis compressé, ce qui rend possible **l'utilisation du blower comme pompe à vide, ou comme soufflante**.

La puissance nominale du moteur détermine la pression différentielle maximale du blower. **Les silencieux montés sur l'entrée et la sortie limitent l'émission de bruit du système**. Pour une meilleure fiabilité, y compris pour des différentiels importants, les roulements sont situés en-dehors de la chambre de compression.



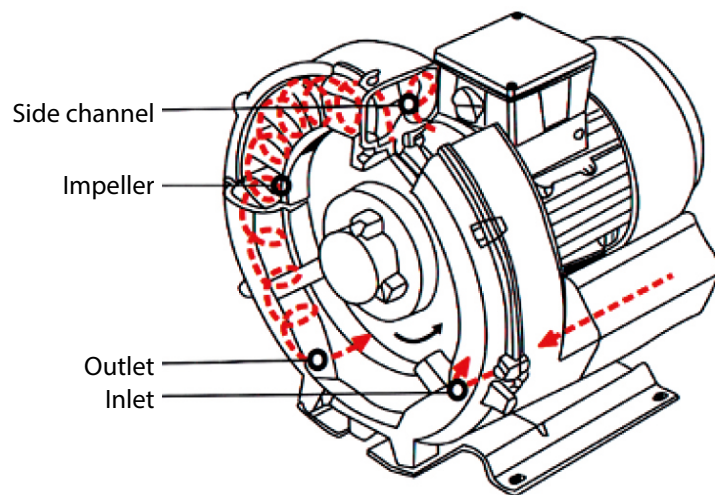

Gains de performances

Le nouvel entraînement à fréquence variable permet une **amélioration de 300 % des performances maximales**. Le blower fait l'objet d'un usinage de **haute qualité** qui garantit sa précision. Tous les produits subissent **des tests de performances mécaniques et électriques rigoureux** grâce à **des logiciels de CAO comme PROE, UG, CAD ou autres** et de simulations de mouvement, visant à tester toutes les fonctionnalités avant l'étape finale de fabrication.

Tous les moteurs sont à 2 pôles. La gamme est composée de **moteurs monophasés et de moteurs triphasés**. La **double fréquence (50/60 Hz)** et la grande amplitude de tension permettent d'utiliser le **blower presque partout dans le monde**, tandis que le positionnement extérieur des roulements autorise un fonctionnement à haute température et permet d'obtenir un gain de **fiabilité** significatif tout en prolongeant la **durée de vie du blower**.

Le moulage sous pression d'alliage d'aluminium, et l'usinage des pièces finies permettent d'**améliorer la précision par rapport** aux technologies traditionnelles. Le design de la turbine génère un **gain de performance de 20 % par rapport à la concurrence**. L'indice de **protection IP55 (isolation de classe F)** rend le blower approprié pour des applications dans le monde entier.

Principe de fonctionnement

Les impulseurs sont montés directement sur l'arbre du moteur afin d'assurer la compression sans frottements. Le positionnement des roulements en-dehors de la chambre de compression permet de garantir une fiabilité de fonctionnement maximale, y compris à haute pression différentielle.

Après **introduction**, le gaz pénètre dans le **canal latéral**, où son flux est accéléré par la **turbine** dans la direction de la rotation. L'éjection du gaz est assurée par force centrifuge. À chaque rotation, l'énergie cinétique s'accumule et la pression augmente dans le canal latéral.

Le rétrécissement du canal latéral au niveau du rotor permet d'orienter l'éjection du gaz vers le silencieux de **sortie**.

Avantages clés liés à ce principe de fonctionnement et design uniques

- Pas d'usure des composants
- Aucune lubrification requise
- Entretien minimal
- Fonctionnement silencieux
- Flux d'air amélioré
- Peut être monté dans n'importe quelle direction, avec une empreinte carbone réduite et des frais d'installation réduits



Gamme de produits

TURBINE SIMPLE

Débit	de 40 à 1370 m ³ /h
Pression	de 70 à 480 mbar
Dépression	de -60 à -340 mbar
Moteur	monophasé ou triphasé
Bruit	de 46 à 71 dB A



TURBINE DOUBLE

Débit	de 47 à 2050 m ³ /h
Pression	de 240 à 820 mbar
Dépression	de -200 à -500 mbar
Moteur	monophasé ou triphasé
Bruit	de 58 à 84 dB A



TURBINE TRIPLE

Débit	170 m ³ /h
Pression	1050 mbar
Dépression	-730 mbar
Moteur	triphase
Bruit	72 dB A



Diffuseurs d'air à membranes à fines bulles

Diffuseurs d'air à membranes : surface en caoutchouc percée de micro trous qui agissent comme un clapet unique en se dilatant afin de laisser échapper l'air et se referment une fois le flux interrompu, empêchant ainsi l'eau d'entrer.

L'activation des boues est une étape fondamentale dans les technologies modernes de traitement des eaux usées. Les systèmes d'aération, qui sont un composant clé du processus des boues activées, ont deux fonctions principales : assurer l'alimentation en oxygène et fournir une turbulence suffisante pour maintenir les solides en suspension.

L'apport d'oxygène est nécessaire aux boues biologiques activées, dans le processus de traitement des eaux par boues activées en vue de plusieurs objectifs :

Le besoin organique d'oxygène, où on peut distinguer l'oxygène nécessaire pour la synthèse cellulaire et l'oxygène nécessaire pour la respiration endogène ;

Oxydation biologique de l'azote ammoniacal ;

Oxydation de certaines matières inorganiques qui peuvent être présentes dans les eaux usées.



DIFFUSEUR À DISQUE 22,8 CM (9") - 30,4 CM (12")

- **Matériau** EPDM; Silicone
- **Sortie NPT** 3/4 " – 1" mâle
- **Longueur totale effective**
9" 270-300 mm ; 12" 340-370 mm
- **Surface effective**
9" 0,04 m² ; 12" 0,07 m²
- **Capacité**
9" 2-10 m³/h ; 12" 2-12 m³/h

COQUE ROBUSTE RENFORCÉE EN FIBRE DE VERRE

- **Matériau** EPDM; Silicone
- **Épaisseur** 2 mm
- **Densité** 1.06/1.13 ± 0,05
- **Résistance à la traction** >10 N/mm²
- **Dureté Shore** 50 ± 5 ShoreA
- **Température** -45 – 150/310 °C

Diffuseurs tubulaires

Diffuseurs tubulaires : surface en caoutchouc percée de micro trous qui agissent comme un clapet unique en se dilatant afin de laisser échapper l'air et se referment une fois le flux interrompu, ce qui empêche l'eau d'entrer

Diffuseur par tube

- **Matériau** EPDM; Silicone
- **Sortie** NPT 3/4 " – 1" mâle
- **Longueur totale effective**
300-350 mm ; 500-550 mm ;
800-850 mm ; 1000-1050 mm
- **Surface effective**
0,06 m² ; 0,10 m² ; 0,15 m² ; 0,20 m²
- **Capacité**
2-5 m³/h ; 2-8 m³/h ; 2-10 m³/h ; 2-15 m³/h



Accessories

Une gamme complète d'accessoires est disponible pour toutes les machines : filtres de type cartouche pour blowers / filtres en ligne pour pompes à vide / tuyaux souples / clapets anti-retour / soupapes de décharge de pression pour blowers / soupapes de dépression pour pompes à vide / manomètres et vacuomètres / capots acoustiques.



Applications

- Traitement des eaux usées
- Traitement des eaux propres
- Procédés industriels
- Piscines
- Stabilisation des boues
- Aération d'étangs de pisciculture
- Aération de rivières et lacs
- Transport pneumatique
- Séchage, succion et plastique

Your Choice, Our Commitment

Dans le cadre de la globalisation qui caractérise notre époque, le fait d'être une société privée présente des avantages importants pour nos clients, que nous considérons comme nos partenaires. Depuis 40 ans, SEKO régit une organisation globalisée capable de gérer la pression de l'instant et de planifier au long terme. Nos clients savent qu'ils peuvent compter sur nous comme sur un vrai partenaire, dans la transparence et le respect mutuel.

Notre fiabilité reconnue, notre attention aux détails, la haute qualité de nos produits et notre politique d'entreprise justifient votre choix de nous faire confiance. Nous nous engageons à répondre à vos besoins où que vous soyez.



Pour plus d'informations sur notre portefeuille et nos filiales, certifications et représentants locaux dans le monde entier, veuillez visiter www.seko.com

SEKO se réserve le droit de modifier et de modifier les spécifications. Toutes les images présentées sont à titre d'illustration seulement. Le produit réel peut varier en raison de l'amélioration du produit. Les données publiées peuvent être sujettes à modification.

© 2019 SEKO, Layout and origin: UK, 850001 BLOWERS FR V02