



Atlas Copco



# Gamme complète de solutions submersibles d'assèchement

La gamme WEDA (50 Hz)

# Pompes WEDA pour l'assèchement

Les pompes électriques submersibles et accessoires WEDA sont conçus pour un large éventail d'applications d'assèchement dans de multiples secteurs. Elles vous fournissent la performance, la fiabilité et la facilité d'utilisation dont vous avez besoin. Les pompes WEDA sont équipées d'un démarreur intégré, d'un système de protection moteur ainsi que d'un dispositif de contrôle de niveau disponible en option. Des diffuseurs en caoutchouc réglables et résistants à l'usure ainsi que des roues en fonte au chrome garantissent une utilisation durable, même dans les environnements les plus difficiles.

Chez Atlas Copco, nous connaissons les pompes, leurs utilisations et, plus important encore, les personnes qui les utilisent. Nous proposons une gamme complète de pompes électriques submersibles haut de gamme et légères spécialement conçues pour les applications de drainage ainsi que le pompage de la vase et de la boue, disponibles pour différentes tensions.















Les pompes WEDA sont conçues pour durer. Leur système d'étanchéité unique et leur conception modulaire leur permettent de faire partie des pompes les plus flexibles du marché. Faciles à utiliser et à entretenir, les pompes WEDA fournissent une performance optimale. Le système d'étanchéité WEDA est la solution de maintenance par excellence, l'installation pouvant se faire facilement sur le site.



# Il y a toujours une pompe WEDA pour chaque application d'assèchement

Nous comprenons les besoins d'assèchement de nos clients. Ces derniers varient en fonction du site et de l'application. C'est pourquoi nous proposons une gamme immergée conçue pour le drainage (D), la boue (S) et le dragage (L).

Ces applications requièrent en effet des pompes spécialement développées pour traiter des produits corrosifs et abrasifs, ainsi que les solides qu'ils contiennent.

Pompes de drainage (WEDA D)	Pompes à boues (WEDA S)	Pompes de dragage (WEDA L)
		
DENSITÉ →  → DE L'EAU JUSQU'À <b>1 100</b> kg/m <sup>3</sup>	DENSITÉ →  → DE L'EAU JUSQU'À <b>1 400</b> kg/m <sup>3</sup>	DENSITÉ →  → DE L'EAU JUSQU'À <b>1 700</b> kg/m <sup>3</sup>
 CONCEPTION ÉVACUATION PAR LE HAUT	 CONCEPTION ÉVACUATION PAR LE BAS	 CONCEPTION ÉVACUATION PAR LE BAS ET PAR LE HAUT
 GRANULOMÉTRIE <b>4-12</b> mm	 GRANULOMÉTRIE <b>25-50</b> mm	 GRANULOMÉTRIE <b>20-60</b> mm
 pH DE 5 À 8	 pH DE 5 À 8	 pH DE 2 À 10

## Applications

- Assèchement général
- Eaux souterraines
- Eau brute
- Sites de construction
- Eau contenant de la boue
- Vase ou boue légère
- Nettoyage de réservoir
- Nettoyage de tranchées et bassins
- Exploitation minière
- Liquides abrasifs contenant de nombreux solides
- Carrières
- Dragage
- Bassins de décantation

# Gamme WEDA D

Les pompes de drainage WEDA traitent l'eau propre ou sale, contenant éventuellement de petits solides, tout en offrant un maximum de performance et d'efficacité.

## HAUTE RÉSISTANCE À LA CORROSION

Un alliage en aluminium unique garantit une combinaison parfaite entre solidité, légèreté et résistance à la corrosion

## FLEXIBILITÉ

Les évacuations peuvent être montées verticalement ou latéralement

## PROTECTION DU MOTEUR

Moteurs de classe F, avec thermorégulateurs dans chaque enroulement

## PERFORMANCE ACCRUE

La conception de la pompe garantit un refroidissement complet du moteur pour une meilleure performance

## WEDA+

1. Contrôle du sens de rotation
2. Protection contre la défaillance de phase
3. Thermorégulateurs
4. Inverseur de phase sur prise pour les pompes triphasées

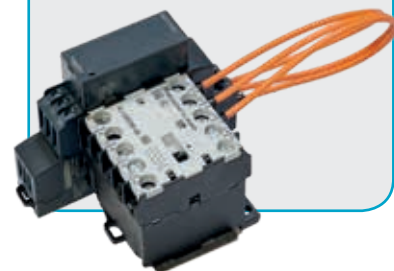

## ÉTANCHÉITÉ DE CÂBLE AMÉLIORÉE

Permet de prévenir toute fuite d'eau au niveau de l'entrée du câble

## SOLUTION D'ÉTANCHÉITÉ MODULAIRE

Le système d'étanchéité est adapté en fonction de la taille de la pompe afin d'offrir la meilleure solution possible

## RÉSISTANCE À L'ABRASION AMÉLIORÉE

Des roues en fonte au chrome (55 HRC) offrent une meilleure résistance à l'usure

55  HRC

The Atlas Copco logo is positioned in the top right corner of the page. It consists of the brand name 'Atlas Copco' in a blue, italicized serif font, centered between two horizontal teal bars. The background of the entire page is a photograph of an orange excavator working in a muddy, industrial environment. In the foreground, a yellow submersible pump is partially submerged in a body of water, with a large pipe extending from it. The excavator's arm and bucket are visible in the mid-ground, and the sky is a clear, bright blue with some light clouds. A white, semi-transparent geometric shape is overlaid on the bottom left, containing technical drawings of a pump component.

*Atlas Copco*

A technical drawing of a pump component is overlaid on the bottom left of the page. The drawing is a detailed cross-section of a circular pump housing, showing various internal and external features. It includes dimension lines and numerical values such as 0760, 81, 81.0, 81.7, and 81.7. The drawing is rendered in a light blue color, matching the overall theme of the advertisement.

## Des pompes résistantes pour des environnements difficiles

La construction en alliage d'aluminium unique des pompes WEDA offre une résistance supérieure à la corrosion dans un large éventail d'applications.

# Gamme WEDA D

## Caractéristiques techniques



		WEDA D04N	WEDA D04BN	WEDA D08N	WEDA D10N		WEDA D30L		WEDA D30N		WEDA D40N
Spécifications		1ph	1ph	1ph	1ph	3ph	1ph	3ph	1ph	3ph	3ph
Hauteur de refoulement max.	m	11,3	12,0	15,2	15,0	15,0	16,5	16,5	23	23	21
Débit max.	l/min	250	224	325	470	480	1250	1250	850	850	1320
	m3/h	15,0	13,5	19,5	28	29	75	75	51	51	79
Puissance nominale	kW	0,40	0,40	0,8	1,0	1,0	2,0	2,0	2,0	2,0	3,0
Puissance d'alimentation max.	kW	0,65	0,65	1,2	1,5	1,2	2,6	2,5	2,6	2,5	3,4
Refoulement	po.	2"	1" (2" en option)	2"	2"	2"	3" (4")	3" (4")	3" (4")	3" (4")	3" (4")
Granulométrie max.	mm	7,5	4,5	7,5	4	4	7	7	7	7	7
Poids et dimensions											
Poids	kg	9,0	9,5	12,4	12,5	12,5	20	20	20	20	25
Hauteur	mm	340	415	358	372	372	503	503	476	476	503
Largeur	mm	209	253	210	222	222	286	286	286	286	286
Diamètre	mm	182	220	183	183	183	220	220	220	220	220

## Applications typiques

- Assèchement général
- Eau brute
- Eaux souterraines
- Sites de construction

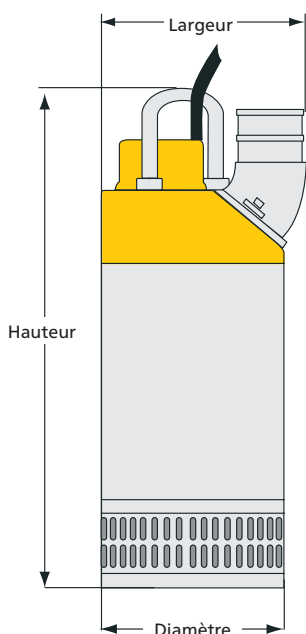

# Courbes de performance

**WEDA D04N**

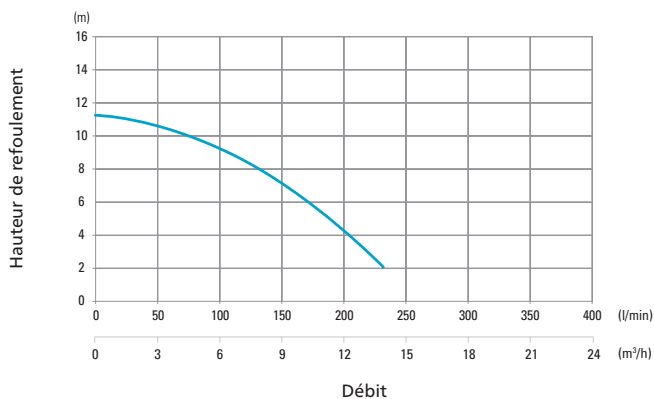

**WEDA D04BN**

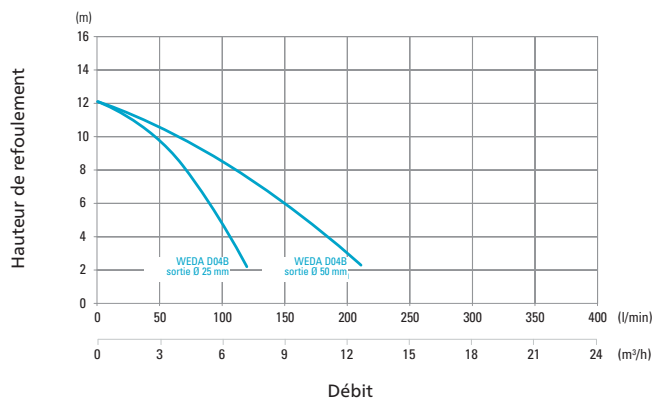

**WEDA D08N**

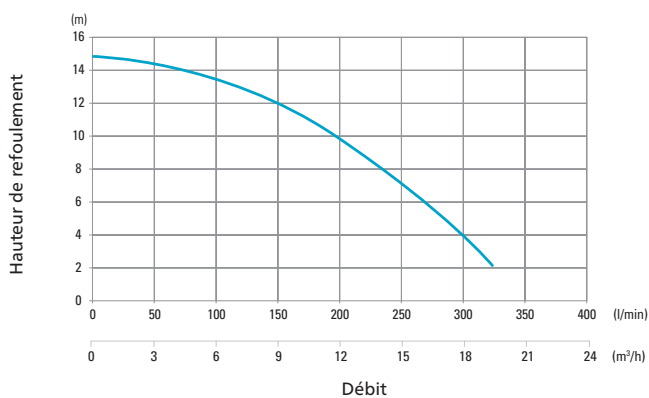

**WEDA D10N**

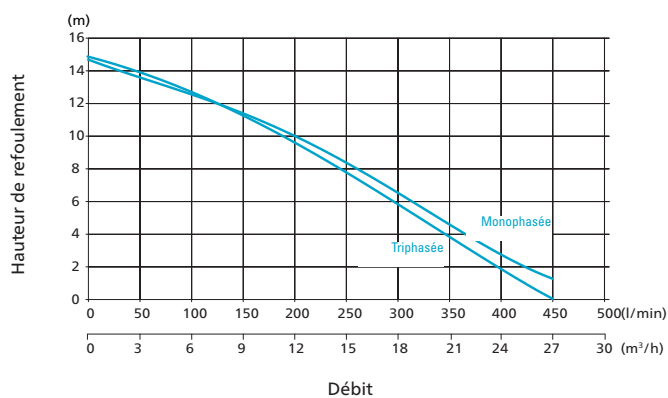

**WEDA D30L, D30N**

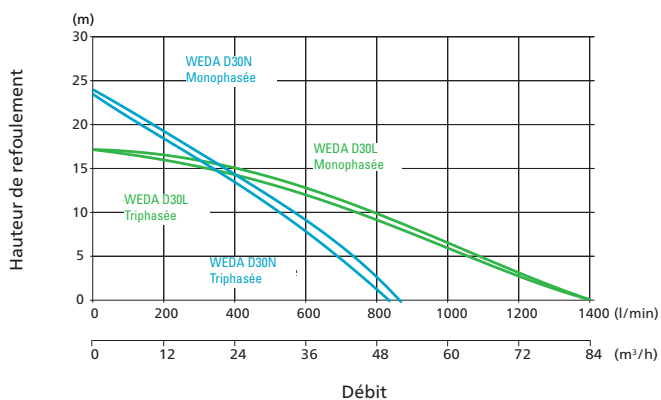

**WEDA D40N**

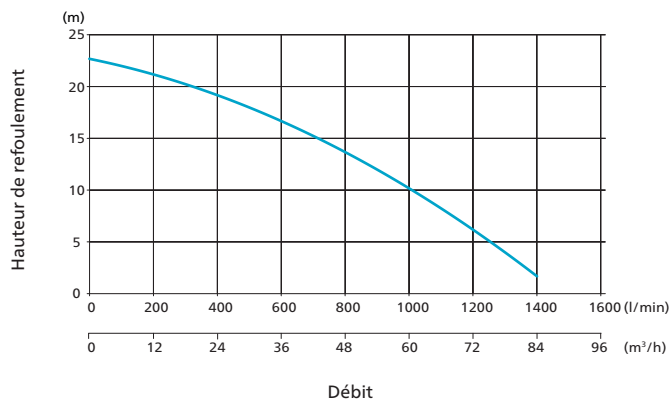

— Moyenne pression  
— Basse pression

Selon ISO 9906 – ANNEXE A

# Gamme WEDA D

## Caractéristiques techniques



		WEDA D50N	WEDA D50H	WEDA D60N	WEDA D60H	WEDA D60SH	WEDA D70L	WEDA D70H	WEDA D80N	WEDA D80H	WEDA D90L	WEDA D90H	WEDA D100N
Spécifications		3ph	3ph	3ph	3ph	3ph	3ph	3ph	3ph	3ph	3ph	3ph	3ph
Hauteur de refoulement max.	m	24	39	29	38	60	32	65	40	65	46	96	43
Débit max.	l/min	2300	1200	2600	1500	1050	4750	1583	6000	2500	6777	2111	16.200
	m <sup>3</sup> /h	138	72	156	90	63	285	95	360	150	407	127	972
Puissance nominale	kW	5,6	5,6	7,5	7,5	7,5	11,8	11,8	20	20	26,5	26,5	54
Puissance d'alimentation max.	kW	6,6	6,6	8,8	8,8	8,8	14,0	13,8	22	22	29,3	29,3	65
Refoulement	po.	4" (3")	3" (4")	4" (3")	3" (4")	3" (4")	6" (4")	4" (6")	6" (4")	4" (6")	6" (4")	4" (6")	10"
Granulométrie max.	mm	8	8	8	8	8	7	7	12	12	7	7	12
Poids et dimensions													
Poids	kg	55	55	61	61	62	95	95	180	180	180	180	510
Hauteur	mm	720	720	760	760	760	911	911	980	980	1100	1100	1412
Largeur	mm	330	302	330	302	302	395	395	690	665	480	480	650
Diamètre	mm	278	278	278	278	278	360	360	530	530	400	400	600

## Applications typiques

- Assèchement général
- Eau brute
- Eaux souterraines
- Sites de construction

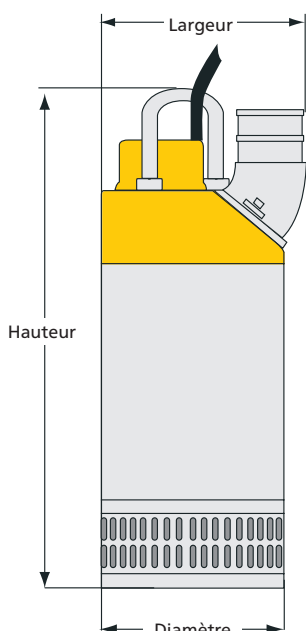

# Courbes de performance

## WEDA D50N, D50H

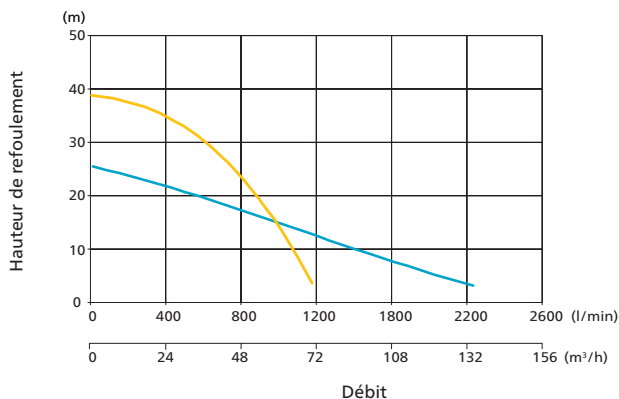

## WEDA D60N, D60H, D60SH

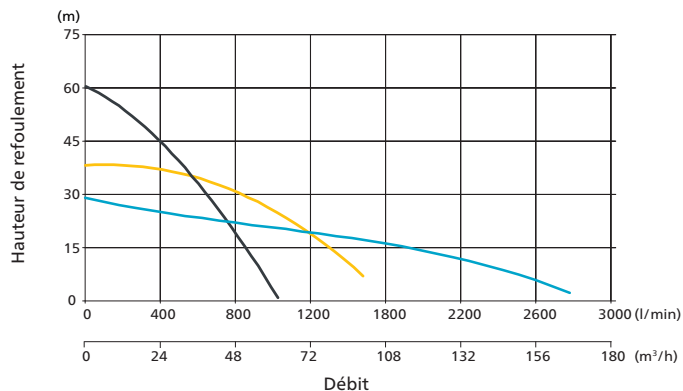

## WEDA D70L, D70H

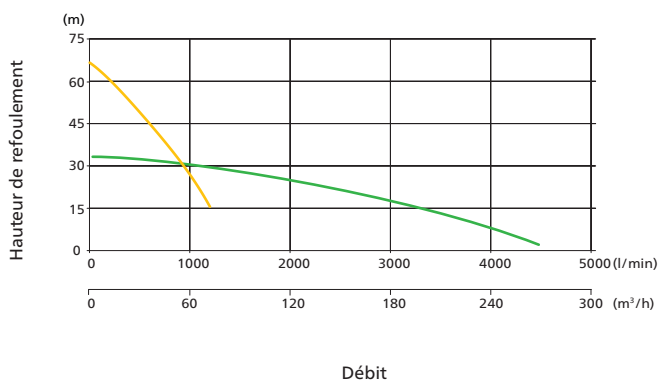

## WEDA D80N, D80H

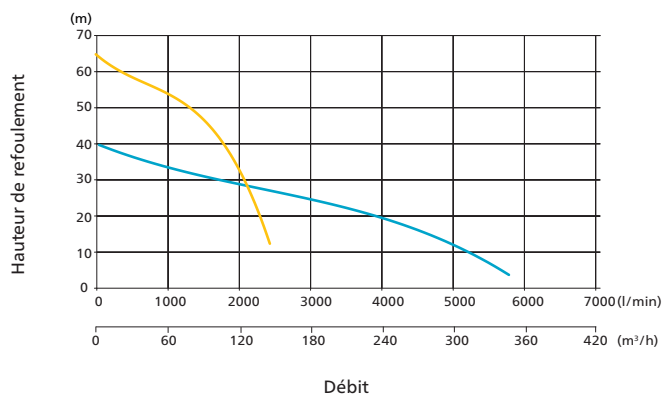

## WEDA D90L, D90H

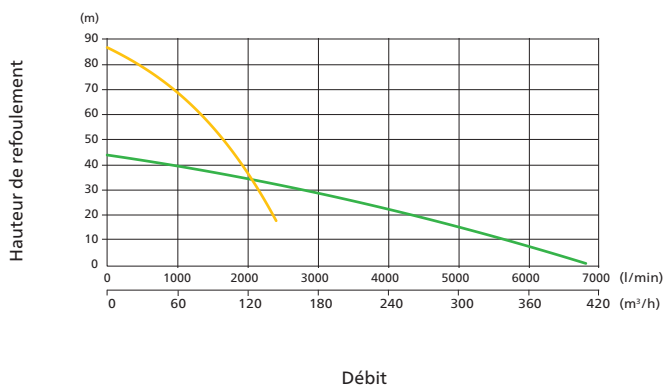

## WEDA D100N

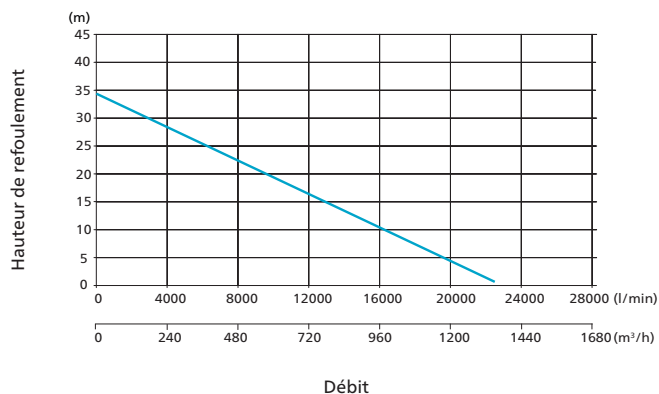

- Très haute pression
- Haute pression
- Moyenne pression
- Basse pression

Selon ISO 9906 – ANNEXE A

# Accessoires

## Refoulements

Nous savons que vous avez des raccords préférentiels. C'est pourquoi nous vous proposons quatre types différents. Tous peuvent être montés en position verticale ou horizontale.

• Flexible



• Storz



• ISO-G



• NPT



## Régulateurs de niveau

Pour un contrôle facile du niveau d'eau grâce à la mise en marche/l'arrêt automatique de la pompe :

• Flotteur



## Anodes en zinc

Spécifiquement requises pour procéder au pompage de l'eau contenant une forte concentration de sels, telle que l'eau de mer, la saumure, etc.



## Jupe d'aspiration basse

Pour drainer facilement l'eau jusqu'au niveau du sol.

## Flexibles

Différents types de flexibles dotés de différents raccords sont disponibles de stock en différentes longueurs.

## Revêtement époxy

Pour une protection supplémentaire contre la corrosion.

# Kits d'entretien

## Kit de joints

Le kit de joints se compose d'une sélection de composants haut de gamme pour le remplacement des garnitures mécaniques, afin de garantir un fonctionnement sans accroc après une opération de maintenance.

- Kit de joints toriques
- Garniture mécanique



## ISP

L'ISP est un système d'étanchéité préassemblé, testé et prêt à l'utilisation contenant les garnitures mécaniques, les paliers, les joints et l'huile afin de garantir un fonctionnement sans accroc. Il s'agit d'une option de réparation sur site rapide et facile à installer, ce qui permet de réduire les coûts liés aux temps d'immobilisation de la machine.



## Kit de pièces d'usure

Le kit de pièces d'usure se compose d'une sélection de composants permettant de rétablir les performances d'usine de la pompe. La solution idéale pour une révision ou un reconditionnement de la machine.

- Roue
- Plaque d'usure
- Écrou de roue

The Atlas Copco logo is positioned in the top right corner of the image. It consists of the brand name "Atlas Copco" in a blue, serif font, centered between two horizontal blue bars. The background of the entire image is a photograph of a large industrial machine, likely a tunnel boring machine (TBM) cutterhead, being lowered into a deep shaft. The machine is yellow and blue, with a large, perforated metal drum at the bottom. The shaft is lined with concrete, and a building with a stone facade is visible in the background. The sky is clear and blue.A technical drawing of a circular component, likely a cutterhead or a similar part of a machine, is overlaid on the bottom left of the image. The drawing is a top-down view showing various dimensions and features. It includes several circular patterns and lines representing the geometry of the part. The drawing is rendered in a light blue color and is partially obscured by the text below it.

**Conception améliorée.  
Résistance et  
performance.**